

投影法	单位
	mm

客户要求: \_\_\_\_\_  
 确认单位: \_\_\_\_\_  
 确认签名/盖章: \_\_\_\_\_

注：一、10导程行程超过500MM，L+32MM  
 二、60缸设计最大负载500公斤

此处电机安装板根据电机  
 安装规格来确认尺寸

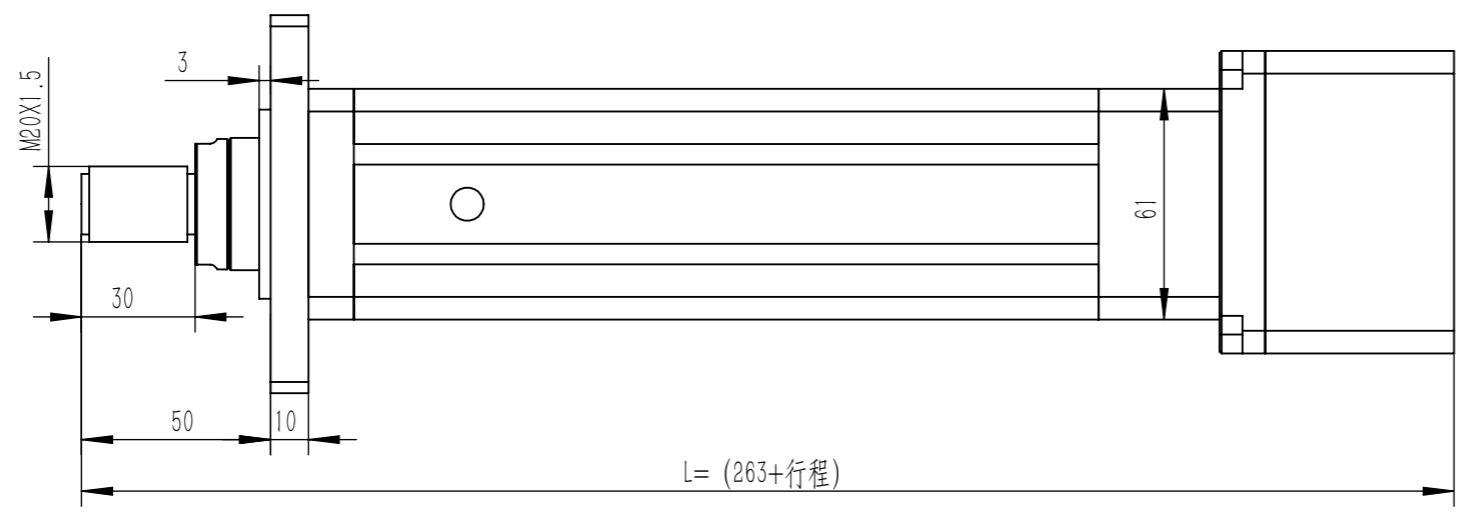
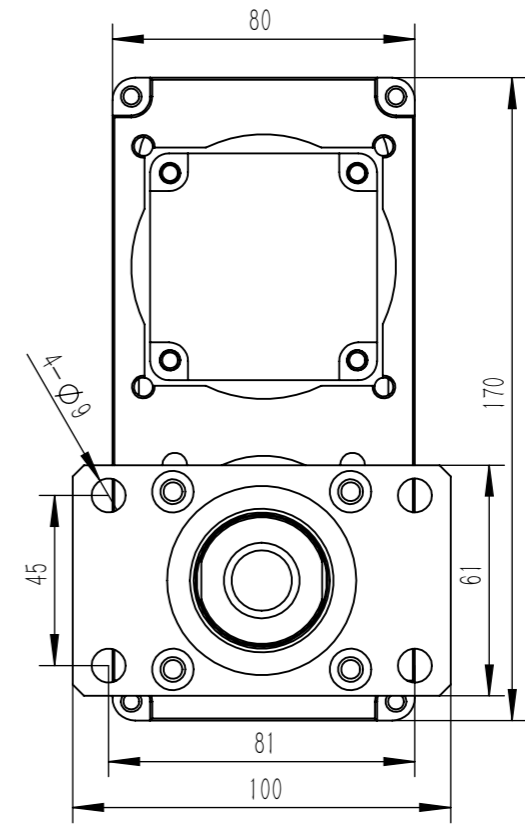
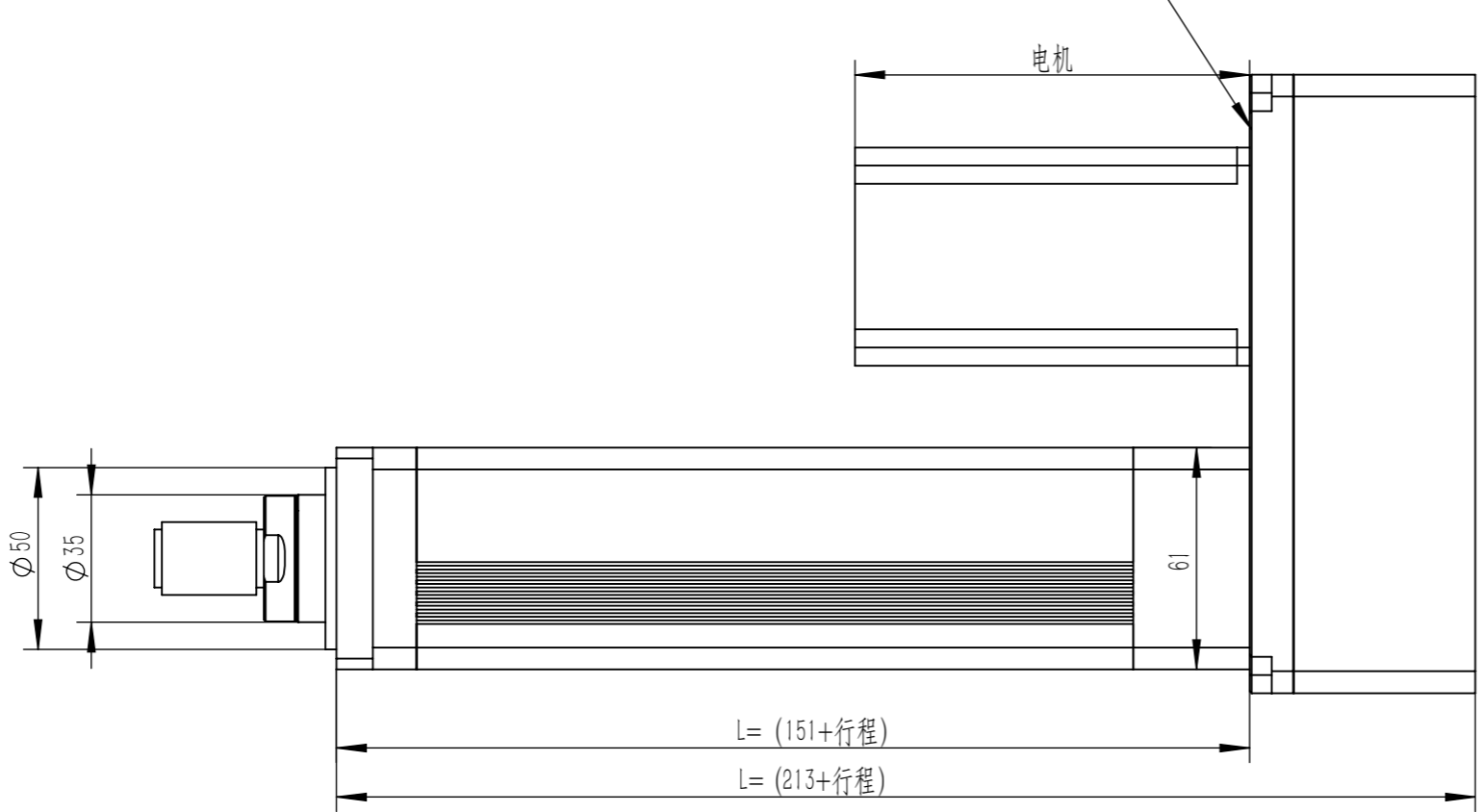

传动方式	滚丝丝杆C7
重复定位精度 (MM)	0.02
丝杆导程 (MM)	5/10

零件代号  
 借(通)用件登记  
 描图  
 描校  
 旧底图总号  
 底图总号  
 签字  
 日期

**广宏自动化设备有限公司**  
 Guanghong automation equipment co. LTD  
 地址：广东省东莞市大朗镇圣堂福兴街23号B栋工厂

设计	制图	审核	批准	比例	1:2	零件编号	QDA60-R
韦任	韦任	封伟民		材料		版本	2020-A1
出版日期：2020-2-10				数量		图名	组立图